

Datos técnicos 2500N

Temperatura interna del remolque refrigerado:	de 2 °C a 10 °C	Calefacción para descongelamiento:	600 W
Temperatura máxima de funcionamiento:	40 °C	Caudal de aire del evaporador:	1100 m³/h
Volumen máximo del remolque:	25 m³	Caudal de aire del condensador:	1100 m³/h
Tensión de alimentación eléctrica:	230 V	Clase de protección lateral termostato digital:	IP 54
Frecuencia:	50 Hz	Refrigerante:	R452A
Potencia frigorífica:	2500 W	Cantidad de refrigerante:	800 g
Potencia absorbida:	1200 W	Peso:	63 kg
Consumo de corriente en el arranque:	32 A	Color:	RAL 9010
Consumo de corriente a plena potencia	7,0 A		

Los datos indicados se refieren a una temperatura establecida de 2 °C. La potencia de refrigeración se refiere a las siguientes condiciones de funcionamiento: temperatura exterior de 30 °C y humedad relativa del 50%.
Recomendamos un aislamiento con un valor de k de 0,2 W/m²K.

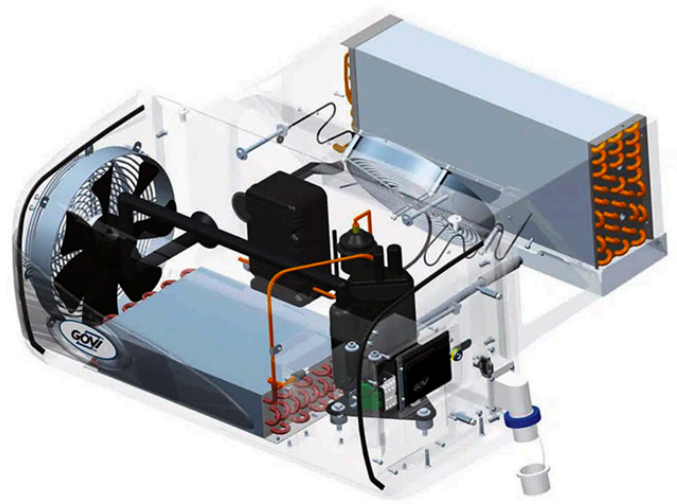
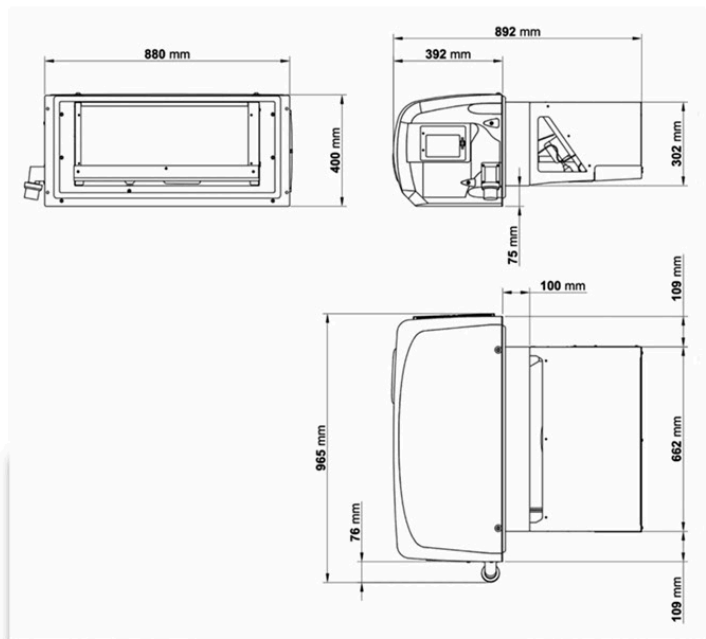

GOVI GmbH

Max-Planck-Str.5 - 53842 Troisdorf (Alemania) - Teléfono : +49(0)2241-92 29 460 - E-mail: info@govi-gmbh.de

www.govi-gmbh.de